



REVA
54

CARACTERISTIQUES TECHNIQUES

UNE GAMME À EMBASE 54

» SOLUTION UNIQUE ET POLYVALENTE HABITAT / TERTIAIRE POUR LE NEUF ET LA RENOVATION

- Hauteur de face vue variable: 50/62/80 mm.
- Solution précadre intérieur et extérieur 100 et 120 mm.
- Profil « rénovation » avec couvre joint intérieur.

le+

ESTHÉTIQUE RENFORCÉE GRÂCE AU DORMANT
À DRAINAGE CACHÉS.

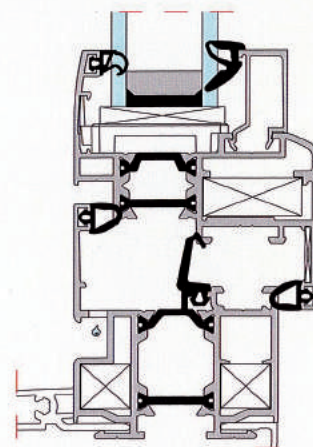

Dormant à drainage caché

» SIMPLICITE ET GAIN DE PRODUCTIVITE

MONTAGE RAPIDE EN CONFIGURATION TRADITIONNELLE ET INDUSTRIELLE

- Montage des traverses intermédiaires de face.
- Etanchéité des angles par joint vulcanisé et coupe à 90°.
- Solution trapèze avec gabarit de perçage.

» UNE CONFIGURATION POUR CHAQUE CHANTIER

LARGE CHOIX DE CONFIGURATIONS ET FINITIONS

- Offre de ferrure et quincaillerie traditionnelle et industrielle.
- Accessoires blanc, noir ou à la teinte RAL.
- Large choix de géométries de parclose droites et arrondies.

le+

SOLUTION PORTE-FENETRE PMR AVEC SEUIL PLAT
ET JOINT EPDM.

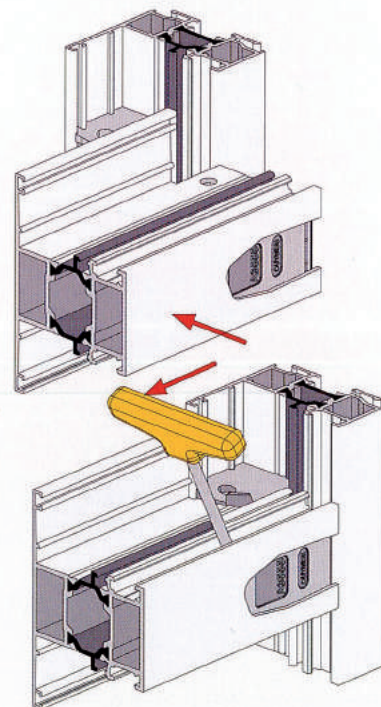

FIXE

OF - OB

OB INVERSÉ

OF - OB

CHÂSSIS COMPOSÉ

SOUFFLET

ITALIENNE

PF OF

PF OF

